

ENERGY REFORM

A-Class made in ITALY 

แบริด อินทิตบ 1 โทเฝืองไทย

พิเศษ!
โทเฝืองต่ำสุด

Alaska SUPER 200HP

ทำควาแบริด...แซงเก็ทใคร...

200 แบริดม้า!!!



2 YEAR
WARRANTY

ลิตสิทริ์เจพาะโนชุตทัวสิท ENERGY REFORM เท่านั้น

มีโนรุน **Fast-TECH (Premium, Pro, Eco)**

Advanced-OBD

200 HP

ไซโตตั้งแต้เตริ์องชนท 80-200 แบริดม้า ซ้ำชแก็สเสดิชร
เพิ่มพลึงให้ระบบแก็สเติมประสิทริ์กาพ

ชุตอุปกรณ์แก็ส เจนเนอร์จี ริฟอ์ม

ฟรี!

ประกันเตริ์องชนท

200,000*

ประกันอิตติกัช

1,000,000*

ประกันควาเมสิททาษาฯ ต้อบุดล 100,000*

LPG - NGV



Made in ITALY

โดย **FALCON** บริษัทประกันกัชที่ถูกต้องตามกฏทมาช

*ควาคุมกรองช้เฝือกัชเชือโนการรับประกันที่ระบู่โนระชาละเชือการรับประกัน
**ช้บ Fast TECH Eco จะไม่มีการรับประกันอิตติกัชและประควาเมสิททาษาฯ ต้อบุดล



LPG SEQUENTIAL
REDUCER SPECIAL
VERSION***

LPG sequential reducer

Single stage reducer,
with increased high
performance solenoid
valve, for LPG
sequential systems

เพิ่มขนาดแท่ง Solenoid Valve
เป็นรุ่นพิเศษ



ลิขสิทธิ์เฉพาะ
ENERGY REFORM เท่านั้น

Automotive applications

MODEL

ALASKA SUPER

เพิ่มขนาดช่องจ่ายแก๊ส จาก 3.0 มม. เป็น 4.5 มม.

The ALASKA SUPER version, model RGAT3880, differs from the standard version RGAT3850 for the diameter of the inner passage of the solenoid valve: the SUPER version is 4.5 mm instead of 3 mm (refer to the below pictures)

*** Only the company Energy Reform has the exclusive rights to sell for this special version of Alaska reducer

แรงได้ใจ ถึง 200 แรงม้า

Material	Die-cast aluminium body, CNC machined
Weight	1500gr
Dimensions	120x125x105 mm
Type of product	Sequential LPG reducer
Max. inlet pressure	3 MPa
Outlet pressure	90 - 180 kPa *
Coil voltage	12 V DC
Solenoid power dissipation	17 W
Inlet connection	M10x1 with $\varnothing 6$ mm pipe
Outlet connection	$\varnothing 12$ mm
Max. engine power	80 - 200 HP, T>-10 °C

* calculated with the reducer disconnected from the engine
Note: temperatures lower than -10° C can affect the performance of the reducer and, consequentially, the performance of the engine; with temperatures higher than -10° C can improve the performance of the reducer, which can be used in a wider range of engines

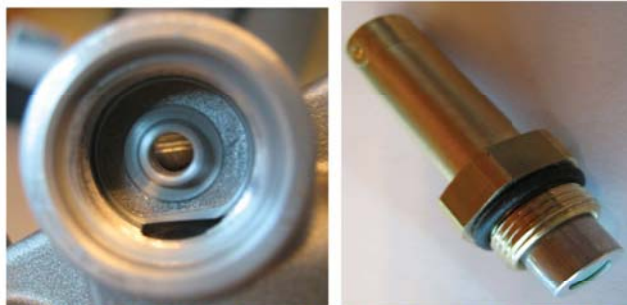

Fig.1/2 - Alaska standard solenoid internal passage and solenoid core

เพิ่มขนาด

ช่อง Gas Flow
เพื่อเพิ่มแรงม้า

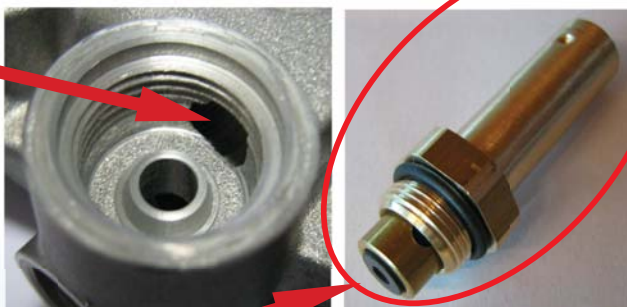

Fig.3/4 - Alaska Super solenoid internal passage and solenoid core

Solenoid Valve
รุ่นพิเศษ

200 แรงม้า



3D SKETCH



เฉพาะในชุดหัวฉีด
ENERGY REFORM เท่านั้น

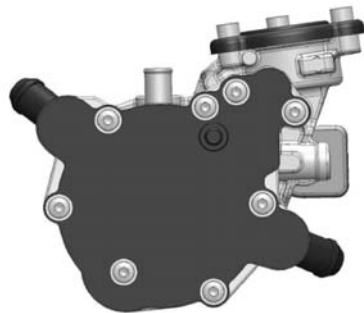

คลิกที่นี่เพื่อเข้าสู่เว็บไซต์ ENERGY REFORM



TOMASETTO ACHILLE S.p.A.

Via del Progresso, 47/53
36020 Castegnero (VI) Italia

Tel. +39-0444-638326
Fax +39-0444-639367

info@tomasetto.com
www.tomasetto.com

P.Iva / C.F. VI00931330245 - R.E.A. 281289
N° Reg Imprese VI00931330245 - Cap. Soc. 1.000.000 euro i.v.